



شماره‌ی

۳۰

ارمغان هفته - اول دبستان

نام و نام خانوادگی: تاریخ: نام آموزگار:

ریاضی < ۲۴ تم

علوم < درس ۱۳: آهن ربا

فارسی < نشانه‌های «ظ»

ریاضی

مسئله‌ها را با استفاده از چوب خط یا رسم شکل حل کرده و سپس جمله‌ها را کامل کنید.



الف) در خیاطی ۶ دکمه‌ی سفید و ۹ دکمه‌ی صورتی بود. خیاط با ۵ تا از دکمه‌ها یک لباس دوخت. چند تا از دکمه‌ها باقی‌مانده است؟

۱۵ دکمه در خیاطی بود. $۶ + ۹ = ۱۵$

۱۰ دکمه باقی‌ماند. $۱۵ - ۵ = ۱۰$

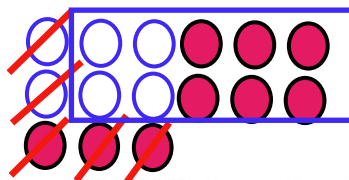

ب) در باغچه ۸ گل قرمز و ۸ گل بنفش بود. ۶ تا از گل‌ها پژمرده شد. چند گل شاداب در باغچه وجود دارد؟

۱۶ گل در باغچه بود. $۸ + ۸ = ۱۶$

۱۰ گل شاداب وجود دارد. $۱۶ - ۶ = ۱۰$

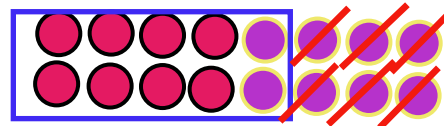

در هر قسمت با توجه به نام نوشته شده، شکل مناسب آن را بکشید.

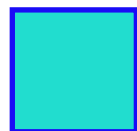

مربع



مستطیل

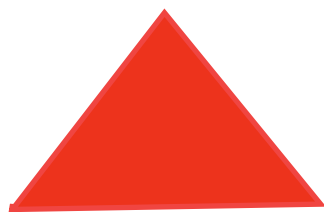

مثلث

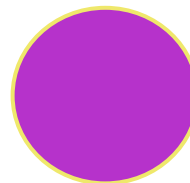

دایره

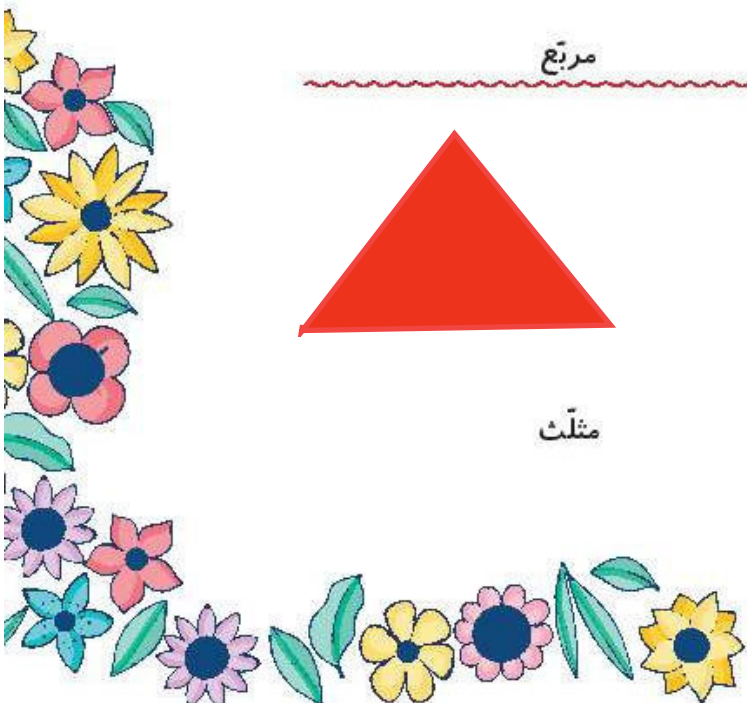

در جاهای خالی، زمان مناسب را بنویسید.

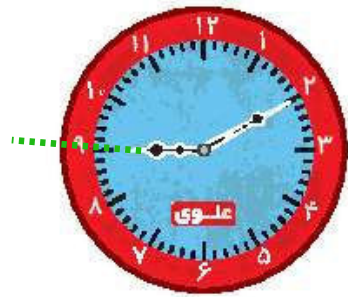

ساعت از ۹ گذشته است.



کمی به ساعت ۱۱ مانده است.



ساعت ۷ است.

درنا و برنا تصمیم به بازی با ریاضی گرفتند. درنا تعدادی عدد نوشت، اما علامت‌های آن‌ها را نگذاشت. حالا درنا و برنا به نوبت باید علامت‌ها را بگذارند تا عبارات درست و کامل شوند. به آن‌ها کمک کنید و علامت‌ها را بگذارید و دور عبارت جمع یا تفریق خط بکشید.

۶	۶	$۱۵ - ۸ = ۷$	۲
+			
۱۳	۲۰	۱۸	$۱۳ - ۵ = ۸$
=	-		
۱۹	۱۷	۳	$۱۴ + ۳ = ۱۷$
	=	+	
۱۶	۳	۶	$۹ + ۰ = ۹$
-	+		
۱۰	۲	۱۰	$۱۱ + ۹ = ۲۰$
=	=		
۶	۲۰	$۹ + ۹ = ۱۸$	۱

علوم

به آهن‌رباهای زیر نگاه کنید و قسمت‌های قوی آن را رنگ بزنید.

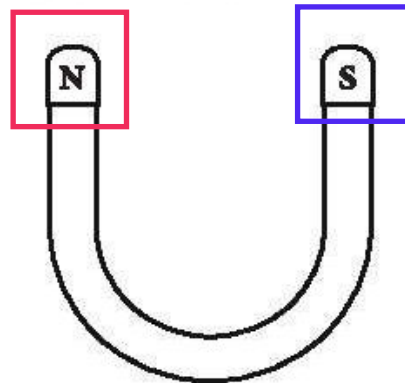
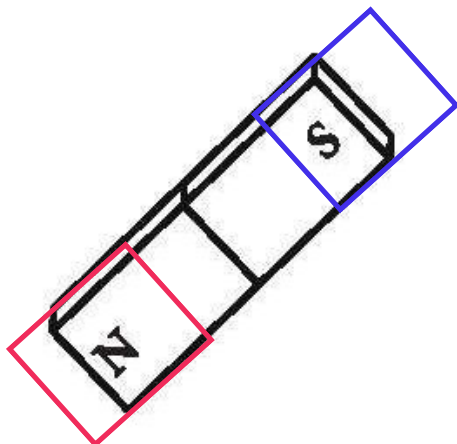

۲ کدام یک جذب آهن می شود؟ رنگ بزنید.

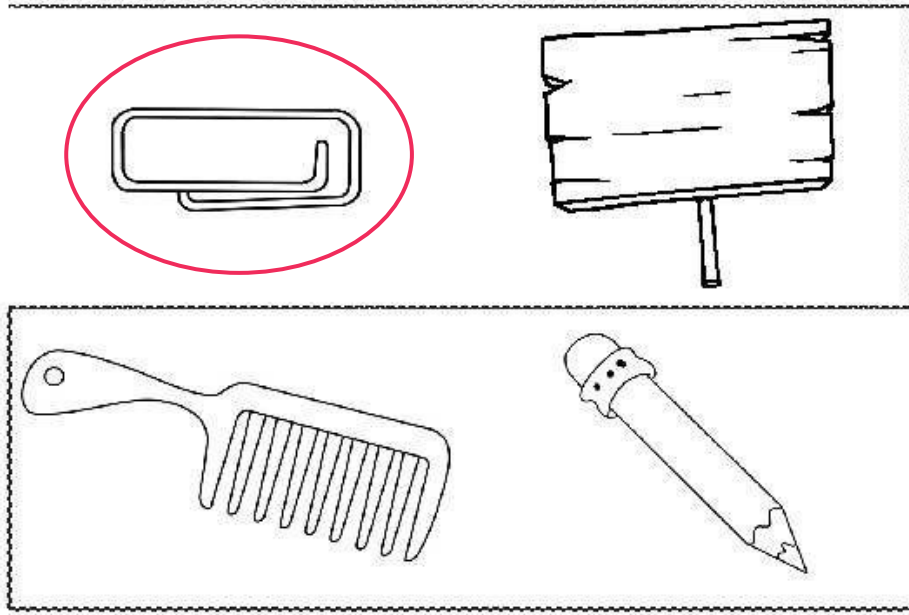

۳ آهن ربا را کنار کدام یک از وسایل زیر نباید قرار داد؟ علامت بزنید.

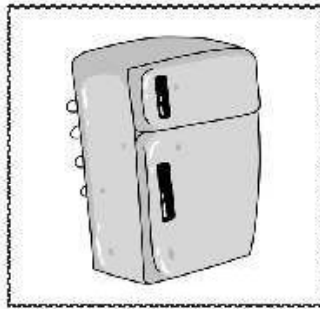
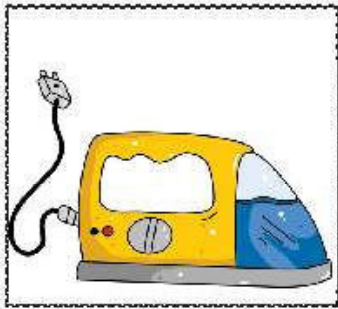

۴ با توجه به چیزهایی که در جعبه ی زیر می بینید، اگر آهنربایی داشته باشید و آن را نزدیک وسایل داخل جعبه ببرید، چه چیزهایی را جذب خود می کند؟ آن ها را در کادر سمت راست بکشید.

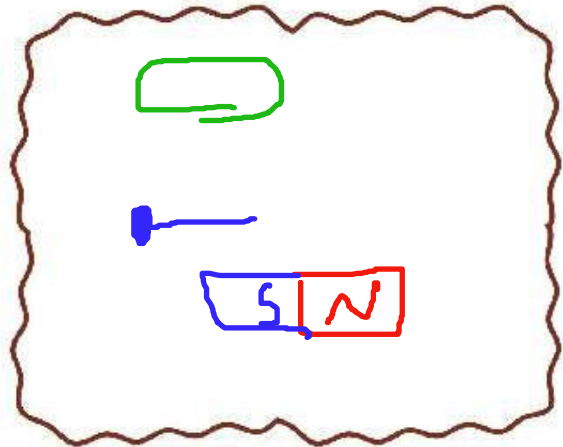

فارسی

کلمات زیر را با یکی از شکل‌های صدای (ز) کامل کنید.

دلیـ ذـ یر بعـ ضـ ی ذـ رت خداحافـ ظـ ی

۲ با کلمات زیر جمله بسازید.

غمگین: **امروز اعظم غمگین بود.**

ناظم مهربان: **در مدرسه ی ما شش ناظم مهربان کار می کنند.**

۳ با کلمه‌ی مناسب جمله‌ها را کامل کنید.

الف) پیلمبر اعظم **با** ظلم مبارزه می کرد. (از - به - با) (با)

ب) ناظم **از** مدیر خداحافظی کرد. (به - تا - از) (از)

پ) باغبان گل‌ها **را** چید. (برای - به - را) (را)

۴ دوتا دوتا به هم وصل کنید و بنویسید.



۵ زیبا نویسی کنید.

ظلم

منظم

خداحافظی

ظهر

نظافت

مواظبت

🍵	زبان آهن را بر بعضی از اجسام
🍵	تشخیص نشانه‌ی مناسب
🍵	تکمیل جملات
🍵	زیبانویسی (ترکیب کلمات مرتبط)

🍵	مفهوم حل مسئله
🍵	شناخت اشکال هندسی
🍵	ساعت
🍵	جمع و تفریق (بازی، ریاضی)
🍵	خاصیت آهن را

شاخص‌ها

- خیلی خوب
- خوب
- قابل قبول
- نیاز به تلاش بیشتر



شماره‌ی

۳۱

ارمغان هفته - اول دبستان

نام و نام خانوادگی: تاریخ: نام آموزگار:

ریاضی ۲۵ تم

علوم ۱۴ درس از گذشته تا آینده

فارسی دوره‌ای بر نشانه‌های (۲)

ریاضی

جاهای خالی را با نوشته و عدد مناسب کامل کنید.

الف) ۷ ده تایی و ۴ یکی می شود ۷۴ ۹ ده تایی و ۱ یکی می شود ۹۱

ب) ۵ ده تایی و ۶ یکی می شود ۵۶ ۸ یکی و ۷ ده تایی می شود ۷۸

ب) ۵ یکی و ۶ ده تایی می شود ۶۵ ۸ ده تایی و ۷ یکی می شود ۸۷



در هر قسمت عددهای مناسب بنویسید.

الف) از عدد ۱۰ تا ۶۰، ۵ تا ۵ تا بنویسید.

۱۰ - ۱۵ - ۲۰ - ۲۵ - ۳۰ - ۳۵ - ۴۰ - ۴۵ - ۵۰ - ۵۵ - ۶۰

ب) از عدد ۲۱ تا ۹۱، ۱۰ تا ۱۰ بنویسید.

۲۱ - ۳۱ - ۴۱ - ۵۱ - ۶۱ - ۷۱ - ۸۱ - ۹۱

پ) از عدد ۵۹ تا ۷۱ را یکی یکی بنویسید.

۷۱ - ۷۰ - ۶۹ - ۶۸ - ۶۷ - ۶۶ - ۶۵ - ۶۴ - ۶۳ - ۶۲ - ۶۱ - ۶۰ - ۵۹



مسئله‌های زیر را با استفاده از رسم شکل حل کنید.

الف) در کلاس دوم ۱۹ دانش آموز درس می خواندند. ۹ نفر از آنها به بیرون کلاس رفتند. چند نفر در کلاس ماندند؟



$$19 - 9 = 10$$

۱۰ نفر

ب) کلاس اول مدرسه‌ای ۳۶ نفر دانش آموز داشت. ۹ نفر از آنها برای بازی شطرنج و ۹ نفر هم برای سابقه‌ی سودوکو رفتند.

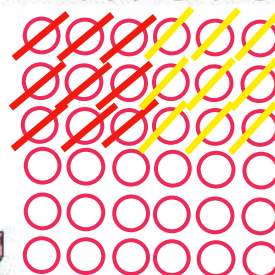

$$36 - 9 - 9 = 18$$

چند نفر در کلاس باقی ماندند؟ ۱۸ نفر



با توجه به هر ساعت جاهای خالی را کامل کنید.



کمی به ساعت ۶ مانده است.



ساعت از ۸ گذشته است.



ساعت ۴ است.

یک سینما دارای ۳ سالن نمایش است که هر سالن ۲۰ صندلی دارد. این سینما چند صندلی برای فروش بلیت دارد؟ (با رسم شکل)

۲۰	۲۰	۲۰
سالن ۱	سالن ۲	سالن ۳

این سینما ۶۰ صندلی برای فروش بلیت دارد. $۲۰ + ۲۰ + ۲۰ = ۶۰$

علوم

تصویر لامپی که برای صرفه‌جویی مناسب‌تر است را در کار زیر نقاشی کنید.

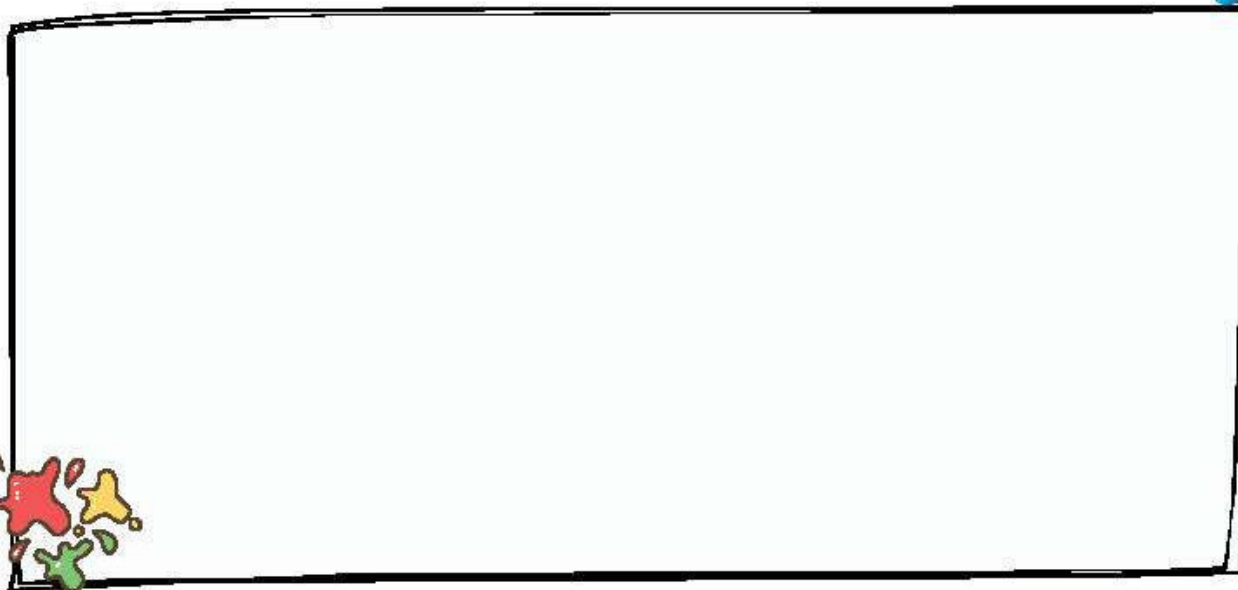

اگر برق خانه‌ی شما قطع شود، از کدام وسیله برای روشنایی استفاده می‌کنید؟ آن را رنگ بزنید.

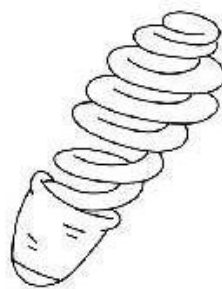
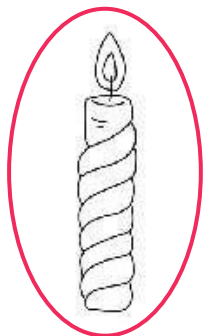



برچسب وسایل روشنایی را به ترتیب از قدیم تا امروز در جای مناسب بچسبانید.

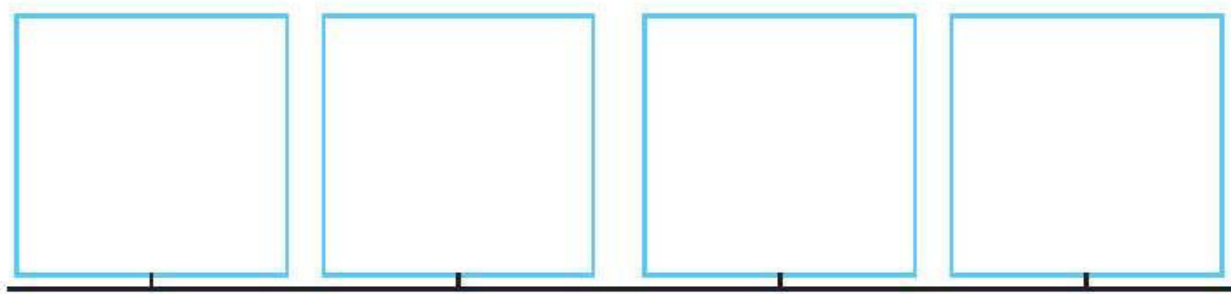

قدیم

امروز

امروزه از چه وسایلی برای روشن شدن خانه‌ها استفاده می‌شود؟ آن‌ها را با مشخص کنید.

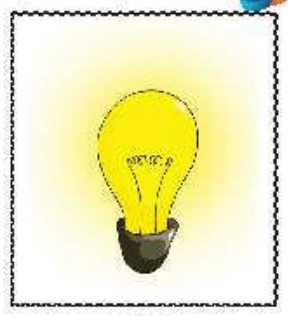
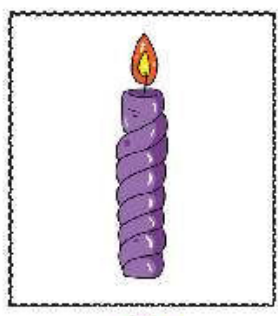

فارسی

کلمه‌های مربوط به هم (— ربط) را مثل هم رنگ کنید و هر ترکیب را در یک ابر بنویسید.



طوطی	جیغ	پیامبر	حوض	ناظم	ذرت
بلند	خوش مزه	مدرسه	سخن گو	ماهی	اعظم





۲ در جای خالی نشانه‌ی مناسب (ز، ذ، ض، ظ) بنویسید. دور کلمه‌هایی که (ظ) دارند خط بکشید.

ناظم	لذت	بعضی	حضرت	مواظب
ظلم	می‌دوزم	زندگی	خدا حافظی	گذشت

۳ **عظم** **ناظم** دبستان آزادی است. او از دانش‌آموزان **مواظبت** می‌کند تا آسیب نینند. او با کمک معلم‌ها به دانش‌آموزان **نظم** می‌آموزد. در زنگ‌های تفریح با آن‌ها بازی می‌کند و خاطرات کودکی‌اش را برایشان تعریف می‌کند. دانش‌آموزان او را خیلی دوست دارند و هر روز با خوشحالی به مدرسه می‌آیند و موقع رفتن به خانه از او **خدا حافظی** می‌کنند.

الف) کلمه‌ای در خط اول متن است که اگر صدای اول آن را برداریم نام یک میوه‌ی خوش‌مزه می‌شود. آن کلمه چیست؟ **آسیب**
ب) کلمه‌هایی که (ظ) دارند را پیدا کنید. **عظم - ناظم - مواظبت - نظم - خدا حافظی**

پ) اعظم در زنگ‌های تفریح چه کاری می‌کند؟ **با دانش‌آموزان بازی می‌کند و خاطرات کودکی‌اش را برایشان تعریف می‌کند.**
ت) کدام کلمه با **نظم**، نشانه‌ی مشترک دارد؟ **ناظم**

۴ کلمه‌ها را بخوانید و برچسب تصاویر مربوط به آن‌ها را بالایشان بچسبانید.

کلاغ	قندان	چاقو	لاک‌پشت	حلزون

۵ مرتب کنید.

الف) خدا حافظی، هر روز، معصومه، می‌کند، ناظم، از، مدرسه **معصومه هر روز از ناظم مدرسه خدا حافظی می‌کند.**

ب) دانش‌آموزان، می‌کند، از، معلم، مواظبت، مهربان **معلم مهربان از دانش‌آموزان مواظبت می‌کند.**

روند تغییرات وسایل روشنایی	عدد نویسی یکی و ده تایی
ترکیب با - ربط	الگویابی عددی
مرتب کردن جمله	حل مسئله
تصویر مرتبط با کلمه (املا)	صرفه‌جویی در مصرف برق

شاخص‌ها

- خیلی خوب
- خوب
- قابل قبول
- نیاز به تلاش بیشتر

